

Montagehandleiding
Fitting instruction
Montageanleitung
Description de montage
Instrucciones de montaje
Montagevejledning
Monteringsveiledning
Monteringshandleiding
Asennusohje
Istruzioni di montaggio
Návod k montáži

Fiat Ducato
Citroen Jumper
Peugeot Boxer
alle modellen 2wd /
all models 2 wd

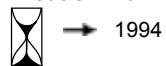

TYPE: 028171



EC 94/20

e4 00-2057

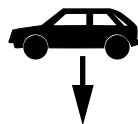

3500 kg

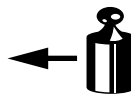

2000 kg



110 kg

D
waarde
value
Wert
valeur

12,49 kN

NL	D	GB	N	SF	I
F	E	DK	S	CZ	

(c) BOSAL 15-03-2004

rev.: 01

Raadpleeg uw dealer voor de max. massa die uw wagen mag trekken.

Die maximale Anhängelast ihres Fahrzeuges können Sie im Fahrzeugschein oder im Benutzerhandbuch nachlesen.

For the max. trailer weight of your car please refer to the owner's manual or your car homologation documents.

Pour connaître le poids maxi remorquable pour votre voiture consulter la notice d'utilisation de votre voiture ou la carte grise.

Consulte a su distribuidor sobre el peso máximo que puede remolcar su vehículo.

Deres forhandler vil kunne oplyse Dem om den højst tilladte vægt efter Deres køretøj.

Ta kontakt med forhandleren angående den maksimale vekt som bilen kan trekke.

Se handboken eller registreringsbevis för max släpvagnsvikt för din bil.

Tarkista suurin sallittu vetopaino ajoneuvon ohjekirjasta tai rekisteriotteesta.

Per conoscere il peso massimo rimorchiabile dalla propria autovettura, fare riferimento al manuale d'istruzione od ai documenti di omologazione della vettura stessa.

Maximální přípustná hmotnost přívěsu pro Vaše vozidlo je uvedena v technickém průkazu nebo v uživatelské příručce.

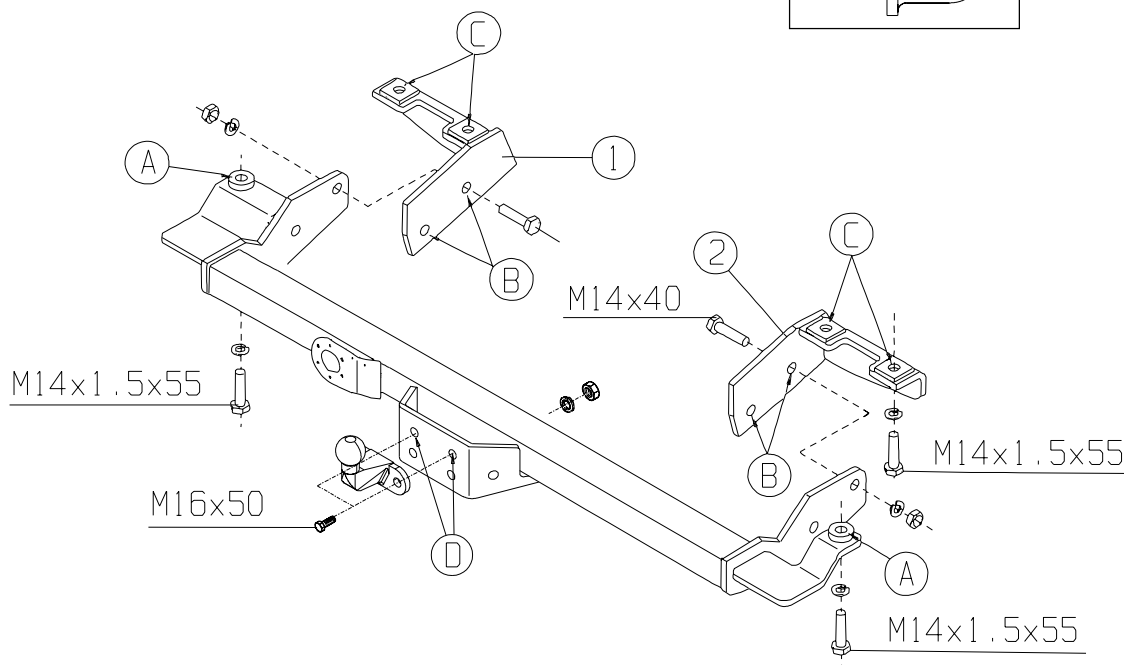
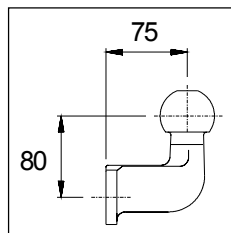

Meegeleverde onderdelen
Mitgelieferte Befestigungsteile
Provided parts
Materiel de fixation joint

Piezas incluidas
Medfølgende komponenter
Vedlagt festemateriell
Medföljande komponenter

Mukana tulevat osat
Componenti forniti a corredo
Dodané upevňovací díly

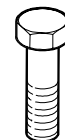

4x M14x40
6x M14x1,5x55
2x M16x50



4x M14
2x M16



10x M14
2x M16

bosal

028171 MONTAGEHANDLEIDING

1. Meegeleverde onderdelen en bevestigingsmaterialen van de trekhaak verwijderen. Eventueel aanwezige kit ter plaatse van de bevestigingspunten verwijderen.
2. Draai de reservevel ophanging los, zodanig dat de reservevelhouder vrij kan bewegen.
3. Demonteer links en rechts een bout van de bladveersteunen (deze worden niet meer gebruikt). Deze komen overeen met de gaten "A" van de trekhaak. **LET OP: NOOIT ALLE BOUTEN VAN DE BLADVEERSTEUNEN TEGELIJKERTIJD DEMONTEREN.**
Monteer de trekhaak met de gaten "A" links en rechts met de bouten M14x1,5x55 inkl. veerringen en carrosserieringen.
4. Demonteer nu de overige bouten van de achterste bladveersteunen. Monteer de steunen "1" en "2" aan de trekhaak bij de gaten "B" met de bouten M14x40 inkl. veerringen en moeren. LET OP: de aangegeven bout richting aanhouden en nog niet vastzetten.
5. Monteer de overige bouten M14x1,5x55 bij de gaten "C".
6. Monteer de kogel bij de gaten "D" met bouten M16x50, veerringen en moeren.
7. Zet de trekhaak vast. Hierbij de volgende aanhaalmomenten hanteren:
M14 - 125 Nm
M14x1,5 - 135 Nm
M16 - 195 Nm
Het is noodzakelijk om na ca. 1000 km gebruik de boutverbindingen na te trekken (volgens gegeven aanhaalmomenten).
8. Zet de reservevelhouder weer vast.
9. Tobo B.V. kan niet aansprakelijk worden gesteld voor enig gebrek in het produkt zoals veroorzaakt door de schuld of door welk onoordeelkundig gebruik ook van de gebruiker of een persoon voor wie hij aansprakelijk is (art. 185, lid 2 N.B.W.).

028171 ANBAUANWEISUNG

1. Die Anhängervorrichtung auspacken und die Befestigungsteile auf Vollständigkeit überprüfen. Im Bereich der Befestigungspunkte den Unterbodenschutz entfernen.
2. Die Reserveradaufhängung lösen, so daß man den Reserveradhalter frei bewegen kann.
3. Links und rechts eine Schraube der Blattfederstützen demontieren. (Diese Schrauben werden nicht mehr benötigt). Diese stimmen überein mit den Löchern "A" der Anhängervorrichtung. **ACHTUNG: NIEMALS ALLE SCHRAUBEN DER BLATTFEDERSTÜTZEN ZUGLEICH DEMONTIEREN.**
Die Anhängervorrichtung mit Schrauben M14x1,5x55, Federringen und Karosseriescheiben mit den Löchern "A" links und rechts montieren.
4. Nun die übrigen Schrauben der hintersten Blattfederstützen demontieren. Die Stützen "1" und "2" an die Anhängervorrichtung mit Schrauben M14x40, Federringen und Muttern an die Löcher "B" montieren. Achtung: Siehe Zeichnung für die angegebene Schraubenrichtung. Die Schrauben noch nicht festziehen.
5. Die übrigen Schrauben M14x1,5x55 an die Löcher "C" montieren.
6. Die Kugel mit Schrauben M16x50, Federringen und Muttern an die Löcher "D" montieren.
7. Die Anhängervorrichtung ausrichten und alle Schrauben mit folgenden Drehmomenten anziehen:
M14 - 125 Nm
M14x1,5 - 135 Nm
M16 - 195 Nm
Nach ca. 1000 km die Bolzenverbindungen, wie angegeben, nachziehen.
8. Den Reserveradhalter wieder befestigen.
9. Für einen Mangel am Produkt, der durch den Fahrzeughalter oder eine andere Person aufgrund unsachgemäßer Benutzung verursacht wurde, übernimmt Bosal keine Haftung. (art. 185 lid 2 N.B.W.)

028171 FITTING INSTRUCTIONS

1. Unpack the towing bracket and check its contents against the parts list. If necessary, remove the underseal from around the fitting points of the luggage compartment/frame members.
2. Loosen the spare wheel suspension, so that the spare wheel holder can move freely.
3. Dismount (LH+RH) a bolt from the plate spring supports (these bolts will no longer be used). These correspond with the holes "A" of the towbar.
ATTENTION: NEVER DISMOUNT ALL BOLTS OF THE PLATE SPRING SUPPORTS AT THE SAMETIME.
Mount the towbar with the holes "A" left and right with the bolts M14x1,5x55 with spring washers and large washers.
4. Dismount the remaining bolts of the rear most plate spring supports. Mount the supports "1" and "2" on the towbar at the holes "B" with bolts M14x40 including spring washers and nuts.
Attention: see the drawing for the bolt direction. Do not tighten the bolts yet.
5. Mount the remaining bolts M14x1,5x55 at the holes "C".
6. Mount the tow ball at the holes "D" using bolts M16x50, spring washers and nuts.
7. Secure the towbar using a torque-wrench. Torque the bolts as follows:
M14 - 125 Nm
M14x1,5 - 135 Nm
M16 - 195 Nm
After about 1000 km use, re-tighten the bolts and nuts to the specified torque.
8. Refix the spare wheel holder.
9. Bosal cannot be held responsible for any defects in the product caused by fault or by any injudicious use whatever of the user or a person he is liable for. (sect. 185, art. 2 N.B.W.)

028171 DESCRIPTION DE MONTAGE

1. Séparer les différents éléments d'attelage. Enlever le mastic de protection autour des points de fixation.
2. Défaire la fixation de la roue de secours de sorte que le berceau de la roue de secours puisse bouger librement.
3. Démontez à gauche et à droite un boulon des supports du ressort à lames. (Ces boulons ne seront pas réutilisés).
Ceux-ci correspondent aux trous "A" de l'attelage.
ATTENTION: NE DÉMONTÉZ JAMAIS TOUS LES BOULONS DES SUPPORTS DU RESSORT À LAMES EN MÊME TEMPS.
Monter l'attelage avec les boulons M14x1,5x55, incl. des rondelles grower et rondelles de carrosserie avec les trous "A" à gauche et à droite.
4. Démontez maintenant les boulons restants des supports du ressort à lames arrière. Monter les supports "1" et "2" de l'attelage au niveau des trous "B" avec les boulons M14x40 incl. des rondelles grower et des écrous. Attention: voir le dessin pour la direction du boulon. Ne pas bloquer les boulons.
5. Monter les boulons restants M14x1,5x55 au niveau des trous "C".
6. Monter la boule avec les boulons M16x50, incl. des rondelles grower et des écrous au niveau des trous "D".
7. Fixer l'attelage. Bloquer l'ensemble de la boulonnerie aux couples de serrage suivants:
M14 - 125 Nm
M14x1,5 - 135 Nm
M16 - 195 Nm
Il est conseillé de vérifier le serrage de toute la boulonnerie après 1000 Km de traction.
8. Réfixer le porteur de la roue de secours.
9. Bosal décline toute responsabilité concernant des défauts éventuels de cet attelage qui seraient causés par une mauvaise utilisation. Seul l'utilisateur est responsable (art 185 lid 2 NBW).

bosal

028171 INSTRUCCIONES DE MONTAJE

1. Sacar las piezas y el material de sujeción incluidos del gancho de remolque. Si procede, retirar el pegamento existente en los puntos de sujeción.
2. Destornillar la suspensión de la rueda de repuesto de tal manera que el alojamiento de la rueda de repuesto pueda moverse libremente.
3. Desmontar un perno a la izquierda y a la derecha de los soportes de la ballesta (no se utilizan). Estos coinciden con los orificios "A" del gancho de tiro. ATENCION: NUNCA DESMONTAR A LA VEZ TODOS LOS PERNOS DE LOS SOPORTES DE LA BALLESTA.
Montar el gancho de remolque con los orificios "A" a la izquierda y a la derecha por medio de los pernos M14x1,5x55 inclusive aros elásticos y anillos de carrocería.
4. Desmontar los demás pernos de los soportes traseros de la ballesta. Montar los soportes "1" y "2" en el gancho en los orificios "B" por medio de los pernos M14x40, inclusive aros elásticos y tuercas. ATENCION: mantener la dirección de perno indicada y aún no fijarlos.
5. Montar los demás pernos M14x1,5x55 en los orificios "C".
6. Montar la bola en los orificios "D" por medio de los pernos M16x50 inclusive aros elásticos y tuercas .
7. Fijar el gancho de remolque. Atenerse aquí a los siguientes pares de apriete:
M14 - 125 Nm
M14x1,5 - 135 Nm
M16 - 195 Nm
Cada 1000 km de uso es necesario comprobar las conexiones del perno (según los pares de apriete dados).
8. Fijar de nuevo el alojamiento de la rueda de repuesto.
9. Bosal no asume responsabilidad de ningún tipo por defectos en el producto causados por o debidos a un uso imprudente, tanto por parte del usuario como de cualquier persona bajo su responsabilidad (art. 185, párrafo 2 N.B.W. (Código Civil Holandés)).

028171 MONTAGEVEJLEDNING

1. Fjern de dele og monteringsmaterialer der sidder på trækkrogen. Eventuelt kit på fastgørelsespunkterne fjernes.
2. Løsgør reservehjulsophænget, så reservehjulholderen kan bevæge sig frit.
3. Afmonter til højre og venstre en bolt fra bladfjederstøtterne. (Disse stemmer overens med hullerne "A" på trækkrogen. OBS! FJERN ALDRIG ALLE BOLTE FRA BLADFJEDERSTØTTERNE SAMTIDIGT.
Monter trækkrogen med hullerne "A" til venstre og højre med boltene M14x1,5x55 inkl. fjederskiver og karrosseriskiver .
4. Afmonter nu de øvrige bolte på de bagerste bladfjederstøtter. Monter støtterne "1" og "2" på trækkrogen ved hullerne "B" med boltene M14x40 inkl. fjederskiver og møtrikker. OBS! Anbring boltene i den angivne retning uden at fastgøre dem.
5. Monter de øvrige bolte M14x1,5x55 ved hullerne "C".
6. Monter de kule ved hullerne "D" med boltene M16x50 inkl. fjederskiver og møtrikker.
7. Fastgør trækkrogen. Følgende momenter skal iagttages:
M14 - 125 Nm
M14x1,5 - 135 Nm
M16 - 195 Nm
Det er nødvendigt at efterspænde møtrikken efter ca. 1000 km.
8. Fastgør reservehjulholderen på ny.
9. Bosal kan ikke gøres ansvarlig for mangler ved produktet, der er opstået som følge af skyld eller ukyndig anvendelse af brugeren eller en person som han er ansvarlig for (§ 185, stk. 2 N.B.W. (hollandsk privatret)).

028171 MONTERINGSVEILEDNING

1. Fjern vedlagte deler og festemateriell fra tilhengerfestet. Fjern eventuelt kitt som måtte befinne seg på festepunktene.
2. Løsne på opphengingen for reservehjulet slik at reservehjulfestet kan beveges fritt.
3. Demonter en bolt på høyre side og en bolt på venstre side av bladfjærstøttene (disse boltene skal ikke brukes igjen). Festehullene for disse boltene skal stemme overens med hullene "A" på tilhengerfestet. OBS! FJERN ALDRIG ALLE BOLTENE FRA BLADFJÆRSTØTTENE SAMTIDIG. Monter tilhengerfestet med hullet "A" på venstre og høyre side med M14x1,5x55 - skruene, inkludert fjærskiver og karrosseriskiver.
4. Demonter nå de øvrige boltene på de bakre bladfjærstøttene. Plasser støttene "1" og "2" på tilhengerfestet i hullene "B" ved hjelp av M14x40 - skruene, inkludert fjærskiver og mutre. OBS: Følg den angitte rekkefølgen for boltene og trekk ennå ikke skikkelig til.
5. Monter de gjenværende skruene M14x1,5x55 i hullene "C".
6. Monter fast kula i hullene "D" med M16x50 - skruer, fjærringer og mutre.
7. Fest tilhengerfestet. Bruk i den forbindelse følgende tilstrammingsmomenter:
M14 - 125 Nm
M14x1,5 - 135 Nm
M16 - 195 Nm
Det er nødvendig å etterstramme boltforbindelsene etter ca. 1000 km (i henhold til de oppgitte tilstrammingsmomentene).
8. Sett reservehjulfestet fast igjen.
9. Bosal kan ikke stilles ansvarlig for noen mangel ved produktet som kan forårsakes av skjødesløs eller ukyndig bruk. Ansvar er brukerens eget (paragraf 185, ledd 2 i den nederlandske sivilrettslige lovboken).

028171 MONTERINGSINSTRUKTION

1. Packa upp monteringsssatsen och kontrollera innehållet mot detaljbeskrivning. Om det behövs tag bort underredsmassa runt monteringspunkterna i bagageutrymmet och under bilen.
2. Lossa reservehjulets upphängning tills reservehjulets hållare har fritt spelrum.
3. Demontera till höger och vänster en skruv från bladfjädrarnas stag (dessa förfaller). Skruvarna korresponderar med dragkrokens hål "A". OBS: DEMONTERA ALDRIG SAMTIDIGT ALLA SKRUVAR FRÅNBLADFJÄDERSTAGEN.
Montera dragkroken med hålet "A" till höger och vänster med skruvarna M14x1,5x55, inkl. fjäder- och breda planbrickor.
4. Demontera nu de övriga skruvarna från bladfjädrarnas bakersta stag. Montera stagen "1" och "2" mot dragkroken vid hålen "B" med skruvarna M14x40, inkl. fjäderbrickor och muttrar. OBS: håll dig till den angivna skruvriktningen och sätt inte fast dem ännu.
5. Montera de övriga skruvarna M14x1,5x55 vid hålen "C".
6. Montera kulan vid hålen "D" med skruvar M16x50, fjäderbrickor och muttrar.
7. Montera dragkroken. Spänn med momentnyckel enligt följande:
M14 - 125 Nm
M14x1,5 - 135 Nm
M16 - 195 Nm
Det är nödvändigt att dra åt bultarna igen efter ungefär 1000 km körning (enligt angivna momentangivelser).
8. Sätt tillbaka reservehjulets hållare.
9. Bosal kan inte ställas till ansvar för fel på produkten som orsakats av användaren eller genom omdömeslöst bruk av produkten av användaren eller en person som han bär ansvar för (art. 185, paragraf 2 i den nederländska civilrättsbalken).

028171 - ASENNUSOHJEET

1. Pura vetokoukku pakkauksesta ja tarkasta osaluettelosta, että kaikki osat ovat mukana. Poista tarvittaessa alustamassa vetokoukun kiinnityspisteistä tavaratilan pohjassa ja runkopalkeissa.
2. Hellitä varapyörän kiinnitystä siten, että varapyörän kannatin voi liikkua vapaasti.
3. Irrota vasemmalta ja oikealta puolelta yksi ruuvi jousen kannatinlevystä (näitä ruuveja ei enää käytetä).
Tämä kohta vastaa vetokoukun reikää "A".
HUOMIO: ÄLÄ KOSKAAN IRROTA JOUSEN KANNATINLEVYÄ KAIKKIARUUBEJA SAMALLA KERTAA.
Kiinnitä vetokoukku reikiin "A" vasemmalle ja oikealle puolelle ruuvien M14x1,5x55, jousialuslevyjen ja korialuslevyjen avulla.
4. Irrota loput ruuvit takimmaisesta jousen kannatinlevystä. Kiinnitä kannattimet "1" ja "2" vetokoukkuun reikiin "B" ruuvien M14x40, jousialuslevyjen ja mutterien avulla.
Huomio: Ks. piirroksista ruuvien asennussuunta. Älä kiristä ruuveja vielä.
5. Kiinnitä loput ruuvit M14x1,5x55 reikiin "C".
6. Kiinnitä kuulapää reikiin "D" ruuvien M16x50, jousialuslevyjen ja mutterien avulla.
7. Kiristä vetokoukun kaikki kiinnitykset momenttiavaimen avulla:

M14	125 Nm
M14x1,5	135 Nm
M16	195 Nm

Noin 1000 km:n ajon jälkeen ruuvit ja mutterit on kiristettävä.
8. Kiristä varapyörän kannatin.
9. Bosal ei ole vastuussa vahingoista, jotka ovat aiheutuneet käyttäjän virheestä tai tuotteen väärinkäytöstä (artikla 185 kohta 2 NBW).

028171 NÁVOD K MONTÁŽI

1. Podle přiloženého seznamu zkontrolovat jednotlivé součásti tažného zařízení. Pokud je to nezbytné, odstranit ze styčných bodů v zavazadlovém prostoru ochranný prostředek.
2. Uvolnit závěs náhradní pneumatiky tak, že držák náhradní pneumatiky se může volněji pohybovat.
3. Odstranit (levá a pravá strana) šroub z hladkých pružných nosníků (tyto šrouby již nebudou dále použity). Ty se shodují s otvory „A“ tažného zařízení.
POZOR: Nikdy neodstraňovat všechny šrouby najednou.
Přípevnit tažné zařízení s levými a pravými otvory „A“ pomocí šroubů M14x1,5x55, pružných a plochých podložek.
4. Odstranit zbývající šrouby na zadním hladkých pružných nosnících. Přípevnit nosníky „1“ a „2“ na tažné zařízení do otvorů „B“ pomocí šroubů M14x40 včetně pružných podložek a matic. Pozor: viz výkres pro směr šroubu. Neutahovat šrouby úplně.
5. Přípevnit zbývající šrouby M14x1,5x55 do otvorů „C“.
6. Přípevnit tažné zařízení do otvorů „D“ pomocí šroubů M16x50, pružných podložek a matic.
7. Tažné zařízení zabezpečit, utáhnout všechny šrouby. Hodnoty točivého momentu:

M14	- 125 Nm
M14x1,5	- 135 Nm
M16	- 195 Nm

Po ujetí zhruba 1000 km dotáhnout všechny šrouby a matice na výše uvedené hodnoty točivého momentu.
8. Znovu připevnit držák náhradní pneumatiky.

Firma Bosal nenesse zodpovědnost za jakoukoliv závadu na výrobku způsobenou nesprávným zacházením ze strany uživatele nebo další zodpovědné osoby.

028-171 ISTRUZIONI DI MONTAGGIO

1. Aprire la confezione d'imballaggio della struttura di traino e controllare il contenuto a fronte dell'elenco componenti. Se necessario, rimuovere il mastice di protezione intorno ai punti di fissaggio.
2. Disfare il fissaggio della ruota di scorta in modo che il supporto della ruota possa muoversi liberamente.
3. Smontare, a sinistra e destra, un bullone dei supporti delle sospensioni lamellari. (questi bulloni non saranno più utilizzati). Questi punti corrispondono ai fori "A" del dispositivo di traino:
ATTENZIONE: non smontare mai contemporaneamente tutti i bulloni dei supporti delle sospensioni.
Montare il dispositivo di traino con i bulloni M14x1.5x55, con le rondelle elastiche e le rondelle di carrozzeria, ai fori "A" a sinistra e destra.
4. Smontare i restanti bulloni dei supporti delle sospensioni posteriori. Montare i supporti "1" e "2" del dispositivo di traino ai fori "B" con i bulloni M14x40, rondelle elastiche e dadi. ATTENZIONE: vedere il disegno per la direzione dei bulloni. Non bloccare.
5. Montare i restanti bulloni M14x1.5x55 nei fori "C"
6. Montare la sfera con i bulloni M16x50, con le rondelle elastiche ed i dadi, nei fori "D".
7. Fissare la struttura di traino. Bloccare l'insieme della bulloneria alle coppie di serraggio indicate:

M14 = 125 Nm	M14x1.5 = 135 Nm	M16 = 195 Nm
--------------	------------------	--------------
8. Rifissare il sostegno della ruota di scorta.

ATTENZIONE:

Verificare il serraggio di tutti i bulloni dopo i primi 1000 Km di traino.

La Bosal declina qualsiasi responsabilità per errato o imperfetto montaggio del dispositivo di traino, come anche per uso errato o improprio dello stesso.