





Montagehandleiding Fitting instruction Montageanleitung Description de montage Instrucciones de montaje Montagevejledning Monteringsvejledning Asennusohje Istruzioni di montaggio Návod k montáži Szerelési utasítás Порядок установки	<b>Mercedes E Klasse Lim.          excl.: AMG</b>	 <b>EC 94/20          e7 00-0276</b>	 <b>2400 kg</b>	 <b>2000 kg</b>	 <b>80 kg</b>	<b>D</b> Waarde Value Wert Valer Érték  <b>10,7 kN</b>	<table border="1"> <tr> <td>NL</td><td>D</td><td>GB</td><td>N</td><td>SF</td><td>I</td><td>F</td> </tr> <tr> <td>E</td><td>DK</td><td>S</td><td>CZ</td><td>H</td><td>RU</td><td>PL</td> </tr> </table>	NL	D	GB	N	SF	I	F	E	DK	S	CZ	H	RU	PL
	NL						D	GB	N	SF	I	F									
E	DK	S	CZ	H	RU	PL															
 <b>04/2002→</b>  <b>Part nr.: 049813          Ball code: 99-4071-4474</b>	<b>Type nr.: 013910</b>	<b>© BOSAL</b>	<b>BAF42          Date: 29.11.2010          Rev nr.: 02</b>																		





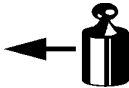

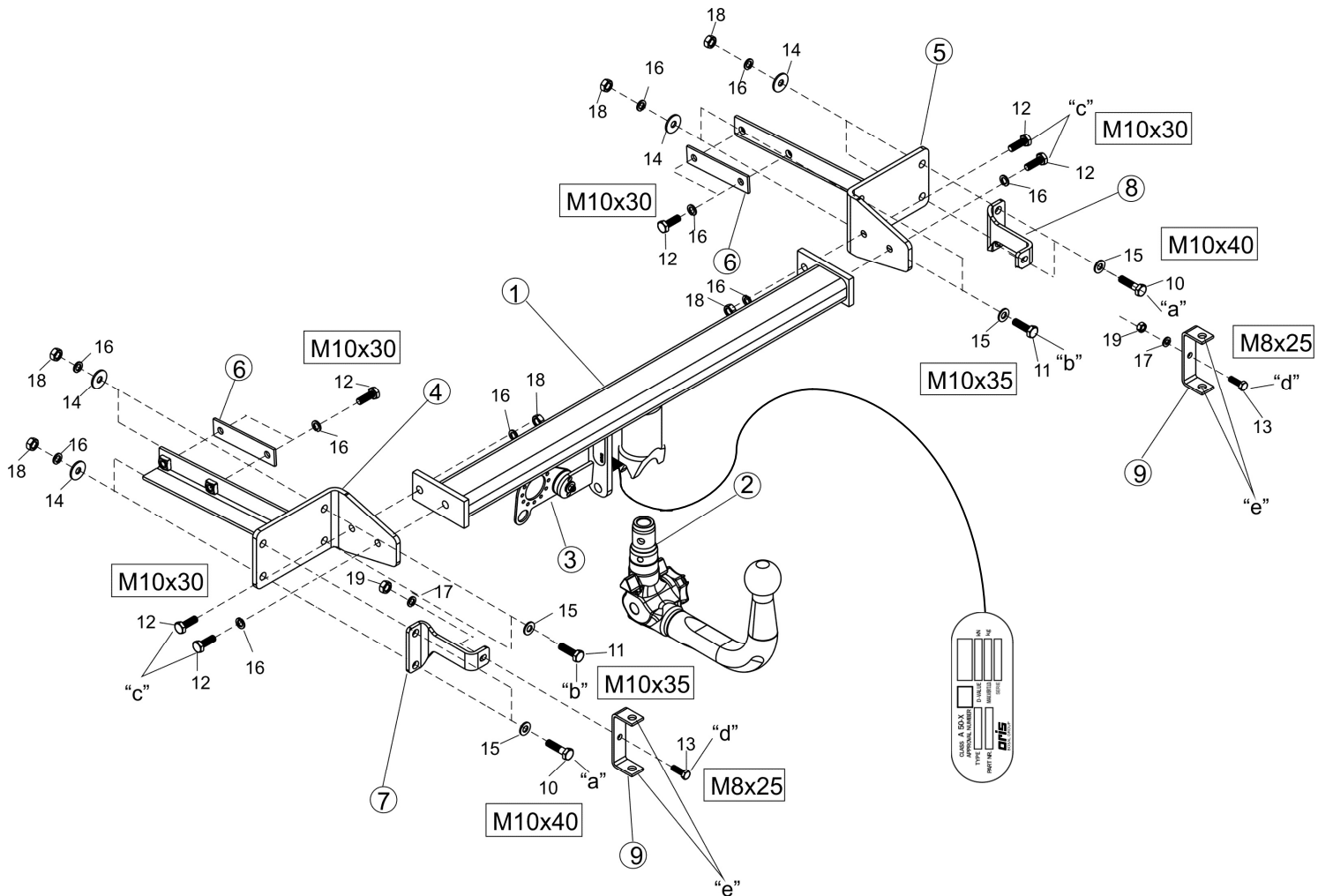
- Raadpleeg uw dealer voor de max. massa die uw wagen mag trekken.
- Die maximale Anhängelast ihres Fahrzeuges können Sie im Fahrzeugschein oder im Benutzerhandbuch nachlesen.
- For the max. trailer weight of your car please refer to the owner's manual or your car homologation documents.
- Pour connaître le poids maxi remarquable pour votre voiture consulter la notice d'utilisation de votre voiture ou la carte grise.
- Consulte a su distribuidor sobre el peso máximo que puede remolcar su vehículo.
- Deres forhandler vil kunne oplyse Dem om den højst tilladte vægt efter Deres køretøj.
- Ta kontakt med forhandleren angående den maksimale vekt som bilen kan trekke.
- Se handboken eller registreringsbevis för max släpvagnsvikt för din bil.
- Tarkista suurin sallittu vetopaino ajoneuvon ohjekirjasta tai rekisteriotteesta.
- Per conoscere il peso massimo rimorchiabile dalla propria autovettura, fare riferimento al manuale d'istruzione od ai documenti di omologazione della vettura stessa.
- Maximální přípustná hmotnost přívěsu pro Vaše vozidlo je uvedena v technickém průkazu nebo v uživatelské příručce.
- A maximális vontatható tömegekről győződjön meg a gépkocsi kezelési könyvből, vagy a gépkocsi típusbizonyítványából.
- Максимальную массу прицепа просим проверять в заводской книжке или по в типовом сертификате автомобиля.

Meegeleverde onderdelen Mitgelieferte Befestigungsteile Provided parts Materiel de fixation joint Список комплектующих	Piezas incluidas Medfølgende komponenter Vedlagt festemateriell Medföljande komponenter	Mukana tulevat osat Componenti forniti a corredo Dodane upevňovací díly Tartozékjegyzék
--	--	--

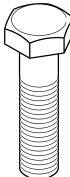

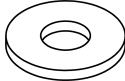
# 88.049813

	10.	4x	M10x40 RM (10.9)		16.	16x	M10
	11.	4x	M10x35 TM (10.9)		17.	2x	M8
	12.	8x	M10x30 TM (10.9)				
	13.	2x	M8x25 TM (8.8)				
	14.	8x	M10 (Ø10,5x30x2,5)		18.	10x	M10 (10)
					19.	2x	M8 (8)
	15.	8x	M10				

**(H)** A jármű gyártója által a vontatásra, és a függőleges terhelésre vonatkozóan közölt specifikációnak a jármű menettulajdonságai szempontjából döntő jelentősége van.

A gépkocsijához kapcsolható utánfutó maximális súlyát illetően lapozza fel az autó felhasználói kézikönyvét, illetve típusengedélyét.

A vontatószerkezetre megadott értékeket nem szabad túllépni.

#### **A D-érték számításához használt képlet:**

$$D\text{-érték számítás: } \frac{\text{utánfutó össztömege [kg]} \times \text{gépkocsi össztömege [kg]}}{\text{utánfutó össztömege [kg]} + \text{gépkocsi össztömege [kg]}} \times \frac{9,81}{1000} = D \text{ [kN]}$$

A szabványosként meghatározott rögzítési pontoktól eltérni nem lehet.

A tartozékok hatósági jóváhagyására vonatkozó nemzeti irányelveket be kell tartani.

A jelen szerelési és üzemeltetési utasítást csatolni kell a jármű okmányaihoz.

A BOSAL semmiféle felelősséget nem vállal a termék meghibásodásáért, ha az akár a felhasználó, akár más személy hibájából illetve a termék nem rendeltetésszerű használata folytán következik be.

Feladás után valamennyi termékünket súlyellenőrző rendszerrel állítjuk be. Hiányzó alkatrész esetén, csak a súlyellenőrző megtörténtét igazoló matrica ellenében áll módunkban eleget tenni a pótlásra vonatkozó kérésnek.

A csavarokat és a csavar anyákat 1000 kilométerenként, újra kell húzni a megadott nyomatékértékkel.

#### **(H) Figyelem: Fontos Mercedes utasítások.**

Ennek a vonórúdnak felszerelésekor egy másik, nagyobb, 600 W teljesítményű hűtőventilátort kell használni a beszerelt standard 400 W-os helyett.

A vontatási feltételek biztosítása érdekében Mercedes 600 W-os ventilátort (A 001 500 4493 illetve A211 500 06 93) kell vásárolni, valamint a következőket: be kell szerelni a bal oldali merevítőegységet ( 1. kép) (A211 639 01 43) és a jobb oldali merevítőegységet (A211 639 04 43) a csomagtartóba.

A beszerelt merevítőegységek miatt, a beszerelt tartozékoktól függően, csomagtartó burkolatokra (A 211 690 94 25 és A 211 690 97 25) lehet szükség.

Ha a fent nevezett darabok nincsenek beszerezve, az a járműre vonatkozó garancia és jóállás elvesztéséhez vezet.

Kérjük érdeklődjön a fentiekkel kapcsolatban a helyi Mercedes Benz márkakereskedőnél.

#### **(H) 049-813 Szerelési utasítás:**

1. Csomagolja ki a vonóhorgot és a tartozékokat, majd vizsgálja át minden darabját. Ha szükséges, a rögzítő pontok területén a védőragasztót távolítsa el.
2. Távolítsa el a padlószőnyeget, a pótkereket, a pótkerék műanyag oldalpaneleit és a csomagtartó műanyag oldalfalait.
3. Szerelje le az oldalborítást a csomagtartóban bal- és jobb oldalon, és tolja el azt, amíg a bal és a jobb oldali 2 csavar láthatóvá nem válik a csomagtartóban.
4. Szerelje le a lökhárítót a következők szerint:  
Távolítsa el a 2 csavart a csomagtartóban bal- és jobb oldalon  
– a hátfal 4 csavar anyáját  
– a 2 csavart az autó alján  
– a sárvédőn található csavarokat.  
Távolítsa el a lökhárítót.
5. A jobb tömítési eredmények érdekében tömítse a „4” és „5” tartókon található furatokat a 2. rajzon illusztráltak szerint.
6. Szerelje le a lökhárítóbetétet, beleértve a tartókat is, a 4 nagy csavar anyát eltávolítva a hátfalról, valamint a 2 nagy csavar anyát bal- és jobb oldalon a kipufogóknál. Távolítsa el a 2 gumi védősapkát a csomagtartóban bal- és jobb oldalon.
7. Szerelje fel a „4”-es és „5”-ös tartókonozlokat az „a” furatokhoz, és rögzítse ezeket a „7” és „8” tartókonozlokkal M10x40 (10.9)-es csavarokat használva, beleértve a lapos alátéteket, fakötésű alátéteket és csavar anyákat (cl.10) is. Szerelje fel az M10x35 (10.9) csavarokat a „b” furatokhoz, beleértve a lapos alátéteket, fakötésű alátéteket, rugós alátéteket és csavar anyákat (cl.10) is.
8. Szerelje fel a „6” betétlemezeket a csomagtartóba M10x30 (10.9)-as csavarokat használva, beleértve a rugós alátéteket is.
9. Szerelje fel az „1” vonóhorgotestet a „c” furatokhoz M10x30 (10.9)-as csavarokat használva, beleértve a rugós és a csavar anyákat (cl.10) is.
10. Szerelje fel a „9” tartókat a „d” furatokhoz M8x25 (8.8)-ös csavarokat, rugós alátéteket és csavar anyákat (cl.8) használva.
11. Szerelje le az alumínium lökhárítóbetétet a meglévő tartókról. A tartókra már nem lesz szükség. Szerelje fel az alumínium lökhárítóbetétet a „9” tartókra az „e” furatokhoz a meglévő csavarokat és csavar anyákat használva.
12. Szerelje fel a dugaltartó lemezt a 3. rajzon mutatottak szerint.
13. Igazítsa középhezletbe a vonóhorgot, majd húzza fixre az összes csavart:  
M10 (10.9) 68 Nm  
M8 (8.8) 23 Nm
14. Szerelje vissza a lökhárítót és a 2; 3 és 4. pontban eltávolított alkatrészt, szerelje fel a vonógömböt.

#### **(NL).Letop: Mercedes voorschrift**

Bij de montage van de trekhaak moet een andere koelventilator met een hoger vermogen van 600W in plaats van 400W gemonteerd worden.

Om een aanhanger te kunnen gebruiken, moet een ventilatormotor van 600 watt worden ingebouwd (A 001 500 44 93 of A 211 500 06 93) en in de kofferruimte (afbeelding 1) een linker versteving (A 211 639 01 43) en een rechter versteving (A 211 639 04 43).

Vanwege de verstevingen kan het, afhankelijk van de mate waarin de auto is uitgerust, nodig zijn bagageruimtebekledingen A 211 690 94 25 en A 211 690 97 25 te gebruiken.

Als u de genoemde reserveonderdelen niet aanschaft, kan dit leiden tot intrekking van de garantie of een minder schappelijke behandeling. Neemt u hiervoor contact op met uw Mercedes Benz-dealer.

#### **049-813 MONTAGEHANDLEIDING**

1. Meegeleverde onderdelen en bevestigingsmaterialen van de trekhaak verwijderen. Eventueel aanwezige kit ter plaatse van de bevestigingspunten verwijderen.
2. Verwijder de binnenmat, het reservewiel, de kunststof zijpanelen van het reservewiel en de kunststof achterplaat van de kofferruimte.
3. Demonteer de zijbekleding links en rechts in de kofferruimte en druk deze weg, tot de 2 bouten links en rechts aan de zijkant van de kofferruimte zichtbaar zijn.
4. Demonteer de bumper als volgt:
  - verwijder de 2 bouten links en rechts aan de zijkant van de kofferruimte
  - de 4 moeren van het achterbord
  - de 2 bouten aan de onderkant van de auto en de bouten in het spatbord. Verwijder de bumper.
5. Voor een optimale afdichting de gaten van steunen "4" en "5" volgens detail 2 afdichten.
6. Demonteer de binnenbumper inclusief steunen door de 4 grote moeren van het achterbord en de 2 grote moeren bij de uitlaten links en rechts te verwijderen. Verwijder de 2 kunststof dopjes links en rechts in de kofferruimte.
7. Monteer de steunen "4" en "5" bij de gaten "a" en bevestig deze met steunen "7" en "8" d.m.v. de bouten M10x40 (10.9) inclusief sluitringen, carrossereringen, veeringen en moeren. Monteer bij de gaten "b" de bouten M10x35 (10.9) inclusief sluitringen, carrossereringen, veeringen en moeren (cl.10).
8. Monteer strip "6" in de kofferbak d.m.v. de bouten M10x30(10.9) inclusief veeringen.
9. Monteerde onderhaak "1" bij de gaten "c" d.m.v. de bouten M10x30 (10.9), inclusief veeringen en moeren M10 kl.10.
10. Monteer bumpersteunen "9" bij de gaten "d" d.m.v. de bouten M8x25 (8.8), veeringen en moeren (cl.8).
11. Demonteer de aluminium binnenbumper van de bestaande steunen. Deze steunen komen te vervallen. Monteer de aluminium binnenbumper met de bestaande bouten en moeren op steunen "7" bij de gaten "e".
12. Monteer de stekkerdoosplaat volgens detail 3.
13. Zet de trekhaak in het midden en trek alle bouten aan:

M10 (10.9)	68 Nm
M8 (8.8)	23 Nm
14. Monteer de bumper en alle onder punt 2 t/m 4 verwijderde onderdelen terug.

#### **(D) Achtung; Mercedes Vorschrift**

Bei Montage einer Anhängervorrichtung muß ein anderer Kühl Ventilator mit einer höheren Leistung von 600W statt 400 W montiert werden.

Für Anhängerbetrieb müssen ein Gebläsemotor mit 600 Watt (A 001 500 44 93 bzw. A211 500 06 93) sowie die Verstärkung links (A211 639 01 43) und die Verstärkung rechts (A211 639 04 43) im Kofferraum ( Bild 1) verbaut sein.

Durch die Verstärkungen können, je nach Ausstattungslinie, die Kofferraum Verkleidungen A211 690 94 25 und A 211 690 97 25 erforderlich sein.

Werden genannte Komponenten nicht nachgerüstet, führt dies zum Erlöschen der Garantie / Kulanz.

Befragen Sie hierzu bitte Ihre Mercedes Benz Niederlassung

#### **049-813 ANBAUANWEISUNG**

1. Die Anhängervorrichtung auspacken und die Befestigungsteile auf Vollständigkeit überprüfen. Im Bereich der Befestigungspunkte den Unterbodenschutz entfernen.
2. Die Kofferraummatte, das Reserverad, die Kunststoffseitenplatten des Reserverads und die Kunststoffhinterplatte des Kofferraums entfernen.
3. Die Seitenverkleidung links und rechts im Kofferraum demontieren und diese wegschieben, bis die zwei Schrauben links und rechts an der Seite des Kofferraums sichtbar sind.
4. Den Stoßfänger wie folgt demontieren:

Die zwei Schrauben links und rechts an der Seite des Kofferraums die vier Muttern des Abschlusßbleches die zwei Schrauben an der Unterseite des Fahrzeugs und die Schrauben im Schmutzfänger entfernen. Den Stoßfänger entfernen.
5. Für eine optimale Abdichtung sind die Löcher der Stützen "4" und "5" gemäß Detail 2 zu verschließen.
6. Den Innenstoßfänger mit Stützen demontieren; hierfür die vier großen Muttern des Abschlusßbleches und die zwei großen Muttern am Auspuff links und rechts entfernen. Die zwei Gummiabdichtungen links und rechts im Kofferraum entfernen.
7. Die Stützen "4" und "5" an den Löchern "a" montieren und diese mit Stützen "7" und "8" mit Schrauben M10x40 (10.9), Unterlegscheiben, Karosseriescheiben, Federringen und Muttern befestigen. An den Löchern "b" die Schrauben M10x35 (10.9), Unterlegscheiben, Karosseriescheiben, Federringen und Muttern montieren(cl.10).
8. Platten "6" im Kofferraum mit Schrauben M10x30(10.9) und Federringen montieren.
9. Den Querträger "1" mit Schrauben M10x30(10.9), Federringen und Muttern (cl.10) an den Löchern "c" montieren.
10. Die Stützen "9" mit Schrauben M8x25 (8.8), Federringen und Muttern (cl.8) an den Löchern "d" montieren.
11. Den Aluminium-Innenstoßfänger von den vorhandenen Stützen demontieren. Diese Stützen werden nicht mehr benötigt. Den Aluminium-Innenstoßfänger mit den vorhandenen Schrauben und Muttern auf den Stützen "9" (Löcher "e") montieren.
12. Die Steckdosen halteplatte gemäß Detail 3 montieren.
13. Die Anhängervorrichtung in der Mitte ausrichten, dann alle Schrauben festziehen:

M10 (10.9)	68 Nm
M8 (8.8)	23 Nm
14. Den Stoßfänger und alle unter Punkt 2, 3 und 4 entfernten Unterteile wieder montieren.

## **(F) AttentiQP: induction de Mercedes**

pour monter l'attelage un autre ventilateur de refroidissement avec une capacité plus haute de 600W au lieu de 400W doit être monté. Pour le mode opératoire de remorquage il faut intégrer un moteur ventilateur 600 Watt (A 001 500 44 93 ou A 211 500 06 93). Il faut intégrer un raidisseur gauche (A 211 639 01 43) et un raidisseur droit (A 211 639 04 43) dans le coffre (Détail 1).

A cause des raidisseurs il peut être nécessaire d'utiliser les enveloppes marquées A 211 690 94 25 et A 211 690 97 25 en fonction du nombre d'accessoires installés. Si les éléments mentionnés ici ne sont pas montés

ultérieurement alors ce fait peut entraîner la perte de la garantie / le traitement équitable des affaires. Prière de vous en renseigner auprès de votre commerçant Mercedes Benz

## **049-813 DESCRIPTION DU MONTAGE**

1. Séparer les différents éléments d'attelage. Enlever le mastic de protection autour des points de fixation.
2. Enlever le tapis du coffre, la roue de secours, les panneaux synthétique de la roue de secours et la plaque arrière synthétique du coffre.
3. Démontez, à gauche et à droite, la garniture intérieure dans le coffre. Repoussez la garniture intérieure des côtés jusqu'à ce que les 2 boulons côté gauche et droit soient visibles.
4. Démontez le pare-chocs :  
Enlever les 2 boulons côté gauche et droit du coffre  
les 2 écrous du panneau arrière  
les 2 boulons au dessous de la voiture  
les boulons dans le garde-boue  
Enlever le pare-chocs.
5. Pour colmater de manière optimale les trous des supports "4" et "5", appliquez le mastic en suivant les indications du détail 2.
6. Démontez le pare-chocs intérieur et les supports:  
Enlever, à gauche et à droite, les 4 grande écrous du panneau arrière et les 2 grande écrous au niveau des échappements.  
Enlever, à gauche et à droite, les 2 bouchons synthétiques dans le coffre.
7. Monter les supports "4" et "5" au niveau des trous "a" et fixer les supports avec les supports "7" et "8" à l'aide des boulons M10x40 (10.9), des rondelles plate, des rondelles de carrosserie, des rondelles grower et des écrous (cl.10).  
Monter au niveau des trous "b" les boulons M10x35 (10.9), des rondelles plates, des rondelles de carrosserie, des rondelles grower et des écrous.
8. Monter le gousset "6" dans le coffre à l'aide des boulons M 10x30(10.9) et des rondelles grower
9. Monter la traverse "1" au niveau des trous "c" à l'aide des boulons M10x30(10.9), des rondelles grower et des écrous (cl.10).
10. Monter les supports "9" au niveau des trous "d", à l'aide des boulons M8x25 (8.8), des rondelles grower et des écrous (cl.8).
11. Démontez le pare-chocs intérieur d'aluminium des supports existants. Les supports existants ne seront pas réutilisés. Monter le pare-chocs intérieur d'aluminium avec les boulons et les écrous existants sur les supports "9" au niveau des trous "e".
12. Monter le support de prise suivant le détail 3.
13. Ajuster l'attelage en position centrale et serrer toutes les vis fixes :  
M10 (10.9) 68 Nm  
M8 (8.8) 23 Nm
14. Remonter le pare-chocs et les pièces enlevées au point 2, 3 et 4.

## **(GB) Attention: Important Mercedes instruction notes.**

When mounting this towbar an alternate cooling fan with a higher capacity of 600W must be used instead of the standard 400W already fitted.

For towing conditions the Mercedes 600W fan (A 001 500 44 93 and A211 500 06 93, respectively) have to be purchased, as well the following. Left-sided reinforcement unit (Picture 1) (A 211 639 01 43) and right-sided reinforcement unit (A211 639 04 43) to be installed! in the boot.

Due to the reinforcement units fitted, depending on accessories installed boot covers (A 211 690 94 25 and A 211 690 97 25) may be required.

If these items named above are not fitted it will lead to the loss of guarantee and warranty on the vehicle.

Please enquire with your local Mercedes Benz dealer in relation to the above

## **049-813 FITTING INSTRUCTIONS**

1. Unpack the towing bracket and check its contents against the parts list. If necessary, remove the underseal from around the fitting points of the luggage compartment/frame members.
2. Remove the floor mat, the spare wheel, the synthetic side panels of the spare wheel and the synthetic rear panel of the trunk.
3. Dismount the side lining on the LH and RH side in the trunk and push this away until the 2 bolts LH and RH side are visible in the trunk.
4. Dismount the bumper as follows:  
Remove the 2 bolts LH and RH side in the trunk  
the 4 nuts of the rear panel  
the 2 bolts on the lower side of the car  
the bolts in the mudguard. Remove the bumper.
5. For best sealing results, seal the holes in supports "4" and "5" as illustrated in détail 2.
6. Dismount the inside bumper including supports by removing the 4 large nuts from the rear panel and the 2 large nuts at the exhausts LH and RH side.  
Remove the 2 rubber caps LH and RH side in the trunk.
7. Mount the brackets "4" and "5" at the holes "a" and fix these with brackets "7" and "8" using the bolts M10x40 (10.9) including plain washers, large washers, spring washers and nuts.  
Mount at the holes "b" the M10x35 (10.9) bolts including plain washers, large washers, spring washers and nuts (cl.10).
8. Mount strip "6" in the trunk using M10x30(10.9) bolts including spring washers.
9. Mount the crossbar "1" at the holes "c" using the bolts M10x30(10.9), including spring washers and nuts (cl. 10).
10. Mount the supports "9" at the holes "d" using the bolts M8x25 (8.8), spring washers and nuts (cl.8).
11. Dismount the aluminium inside bumper from the existing supports. The supports will no longer be used. Mount the aluminium inside bumper using the existing bolts and nuts on supports "9" at the holes "e".
12. Mount the socket plate as shown in détail 3.
13. Adjust the towing hook into mid-position, and then tighten all the screws:  
M10 (10.9) 68 Nm  
M8 (8.8) 23 Nm
14. Remount the bumper and air in point 2, 3 and 4 removed parts.

### **(E) Atención: disposición de Mercedes**

Al montar un gancho de tiro se debe montar un ventilador de refrigeración de 600W en lugar de 400W.

Para el modo de funcionamiento de remolque hay que instalar un motor de ventilación de 600 vatios (A 001 500 44 93 o A 211 500 06 93) así como en el portaequipaje (detalle 1.) el accesorio de refuerzo del lado izquierdo (A 211 639 01 43) y el accesorio de refuerzo del lado derecho (A 211 639 04 43).

A causa de los accesorios de refuerzo, dependiendo del grado de equipamiento, puede ser necesario el uso de los recubrimientos del portaequipaje de marcas A211 690 94 25/A211 690 97 25.

Si los elementos señalados no se instalan posteriormente, entonces esto conlleva a la pérdida de la garantía / administración equitativa.

Le pedimos que a propósito del mismo contacte con su comerciante de Mercedes Benz

### **049-813 INSTRUCCIONES DE MONTAJE**

1. Sacar las piezas y el material de sujeción incluidos en el gancho de remolque. Si procede, retirar el pegamento existente en los puntos de sujeción.
2. Retirar la alfombra, la rueda de repuesto, los paneles laterales sintéticos de la rueda de repuesto y el panel trasero sintético del maletero.
3. Desmontar el revestimiento lateral a la izquierda y derecha en el maletero, apretándolos hasta que sean visibles los 2 pernos a la izquierda y derecha en el lado lateral del maletero.
4. Desmontar el parachoques:  
retirar los 2 pernos a la izquierda derecha en el lado lateral del maletero retirar las 4 tuercas del panel trasero  
retirar los 2 pernos del guardabarros en el lado inferior del automóvil Retirar el parachoques.
5. Para conseguir una impermeabilización óptima, tapar los orificios de los soportes "4" y "5" con pegamento según el detalle 2.
6. Desmontar el parachoques interior con inclusión los soportes, retirando las 4 tuercas grandes del panel trasero y las 2 tuercas grandes junto a los tubos de escape a la izquierda y derecha.  
Retirar del maletero, a la izquierda y a la derecha, 2 cápsulas sintéticas.
7. Montar los soportes "4" y "4" en los orificios "a", fijarlos con los pernos soportes "7" y "8" por medio de los pernos M10x40 (10.9), incluyendo arandelas, anillos de carrocería, aros elásticos y tuercas (cl.10). Montar en los orificios "b" los pernos M10x35 (10.9), incluyendo arandelas, anillos de carrocería, aros elásticos y tuercas.
8. Montar cubrejunta "6" en el maletero por medio de los pernos IV110x30(10.9) (incluyendo elásticos).
9. Montar en el gancho inferior "1" en los orificios "c" por medio de pernos M10x30(10.9), incluyendo aros elásticos y tuercas (el. 10).
10. Montar los soportes del parachoques "9" en los orificios "d" por medio de pernos M8x25 (8.8), aros elásticos y tuercas (cl.8).
11. Desmonte el parachoques interior de aluminio de los soportes existentes.  
A los soportes ya no los vamos a necesitar más. Monte el parachoques interior de aluminio en los soportes "9" a los huecos "e" utilizando los tornillos y contratuercas existentes.
12. Montar la placa del enchufe según el detalle 3.
13. Ajuste a la posición central al gancho de remolque, después fije bien todos los tornillos:  
M10 (10.9) 68 Nm  
M8 (8.8) 23 Nm
14. Volver a colocar en parachoques y todas las piezas retiradas en los puntos 2 hasta 4. inclusive.

**(DK)-forskrift:** Ved montering af anhængertræk skal der monteres en blæsemotor med større kapacitet - 600W i stedet for 400W.

Ved montering af anhængertræk skal en 600 W blæsemotor (A 001 500 44 93 henholdsvis A 211 500 06 93) bruges, og forstærkningen til venstre (A 211 639 01 43) og forstærkningen til højre (A211 639 04 43) skal indbygges i bagagerummet (detailtegning 1.).

På grund af forstærkningerne kan bagagerumsbeklædninger A 211 690 94 25 og A 211 690 97 25 blive nødvendige afhængig af ekstraudstyr.

Bliver ovennævnte komponenter ikke monteret ifm. anhængertræk, vil det medføre bortfald af garanti.

Henvend dem til Deres Mercedes Benz forhandler vedr. ovenstående

### **049-813 MONTAGEVEJLEDNING**

1. Fjern de dele og monteringsmaterialer, der sidder på trækkrogen. Eventuelt kit på fastgørelsespunkterne fjernes.
2. Fjern måtten, reservehjulet, kunststofsidepanelerne på reservehjulet og kunststofbagpladen i bagagerummet.
3. Afmonter sidebeklædningen i bagagerummets venstre og højre side og skub denne, indtil de 2 bolte i bagagerummets venstre og højre side bliver synlige.
4. Afmonter kofangeren som følger:  
fjern de 2 bolte i bagagerummets venstre og højre side de 4 møtrikker på bagpanelet de 2 bolte på bilens underside boltene på stænklapperne Fjern kofangeren.
5. For at opnå en optimal tætning kites hullerne i beslag "4" og "5", som vist på detailtegning 2.
6. Afmonter den indvendige kofanger inklusive beslagene ved at fjerne de 4 store møtrikker fra bagpladen og de 2 store møtrikker ved udstødningerne i venstre og højre side.  
Fjern de 2 kunststofpropper til venstre og højre i bagagerummet.
7. Monter beslagene "4" og "5" i hullerne "a" og fastgør dem med beslagene "7" og "8" vha. boltene M10x40 (10.9) inklusive planskiver, karrossereringe, fjederskiver og møtrikker (CL.10).  
Monter i hullerne "b" boltene M10x35 (10.9) inklusive planskiver, karrossereringe, fjederskiver og møtrikker.
8. Monter strip "6" i bagagerummet vha. boltene M10x30(10.9) inklusive fjederskiver.
9. Monter tværvangen "1" i hullerne "c" vha. boltene M10x30(10.9), inklusive fjederskiver og møtrikker (cl.10).
10. Monter kofangerbeslagene "9" i hullerne "c" vha. boltene M8x25 (8.8), fjederskiver og møtrikker (cl.8).
11. Afmonter aluminiums-inderkofangeren fra de eksisterende beslag. Disse beslag bliver overflødige. Monter aluminiums-inderkofangeren vha. de eksisterende bolte og møtrikker på beslag "9" i hullerne "e".
12. Monter stikdåsepladen jf. detailtegning 3.
13. Juster trækkrogen i midten og efterspænd alle bolte:  
M10 (10.9) 68 Nm  
M8 (8.8) 23 Nm
14. Genanbring kofangeren og alle i punkt 2, 3 og 4 fjernede dele.

**(SF) Huomio: Mercedes-asennusohjeita:** Asennettaessa vetokoukku pitää asentaa toisenlainen tuuletin, teholtaan 600 W eikä alkuperäistä joka on teholtaan 400 W.

Hinauskäyttöä varten pitää siis asentaa 600 watin tuuletinmoottori (A 001 500 44 93 tai A 211 500 06 93), sekä vasen- ja (kuva 1) (A 211 639 01 43) oikea vahvistuselementti (A 211 639 04 43) takakonttiin.

ahvistuselementtien takia sekä varustetasosta riippuen, voidaan tarvita takakontin suojuksia A 211 690 94 25 ja A 211 690 97 25).

Jos yllä olevia osia ei asenneta autoon, se johtaa auton takuun raukeamiseen. Ylläolevia asioita koskien ottakaa yhteyttä Mercedes Benz myymälään

### **049-813 ASENNUSOHJEET**

1. Pura vetokoukkupakkaus ja tarkista listasta, että kaikki asennuksessa tarvittavat osat löytyvät. Jos tarpeellista niin poista alustansuojauksen kiinnityskohdista.
2. Poista sisämatto, vararengas, vararengaan muoviset sivupaneelit ja tavaratilan muovinen takalevy.
3. Irrota sivuverhoilu tavaratilan vasemmalta ja oikealta puolelta ja työnnä se sivuun, kunnes tavaratilan sivussa vasemmalla ja oikealla puolella olevat kaksi pulttia tulevat näkyviin.
4. Irrota puskuri seuraavasti:
  - poista tavaratilan sivussa vasemmalla ja oikealla olevat kaksi pulttia
  - neljä takalevyn mutteria
  - kaksi auton alapuolella olevaa pulttia
  - roiskelapan pultit Irrota puskuri.
5. Parhaan mahdollisen tiivyyden varmistamiseksi tiivistä tukien "4" ja "5" reiät (kuva 2).
6. Irrota sisäpuskuri ja tuet irrottamalla takalevyssä olevat neljä suurta mutteria ja pako putkien vasemmalla ja oikealla puolella olevat kaksi suurta mutteria. Poista kaksi muovista pulttia tavaratilan vasemmalta ja oikealta puolelta.
7. Kiinnitä tuet "4" ja "5" reikiin "a" ja kiinnitä ne tuilla "7" ja "8" käyttäen pultteja M10x40 (10.9), mukaan lukien tiivisterenkaat, runkorenkaat, jousirenkaat ja mutterit (cl.10). Kiinnitä reikiin "b" pultit M10x35(10.9), tiivisterenkaat, runkorenkaat, jousirenkaat ja mutterit (cl.10).
8. Kiinnitä metalliuiska "6" tavaratilaan pulteilla M10x30(10.9) ja jousirenkailla.
9. Kiinnitä alakoukku "1" reikiin "c" pulteilla M10x30 (10.9), jousirenkailla ja muttereilla (cl. 10).
10. Kiinnitä puskurin tuet "9" reikiin "d" pulteilla M8x25 (8.8), jousirenkailla ja muttereilla(cl.8).
11. Irrota alumiininen sisäpuskuri tukielementeistä. Tukia ei tästeden tarvita. Asenna alumiininen sisäpuskuri tukiin "9" reikiin "e" käyttäen oheisia ruuveja ja muttereita.
12. Asenna pistorasialevy kuvan 3 osoittamalla tavalla.
13. Aseta vetokoukku keskiasentoon ja kiristä kaikki ruuvit:

M10 (10.9)	68 Nm
M8 (8.8)	23 Nm
14. Kiinnitä puskuri ja kohdissa 2-4 mainitut osat uudelleen paikoilleen.

### **(I) Attenzione: disposizioni della Mercedes:**

in conseguenza del montaggio del gancio di traino deve essere montata un'altra ventola di raffreddamento con una potenza superiore di 600W, invece di una ventola da 400W.

Per il funzionamento con rimorchio bisogna inserire un motore di ventilatore di 600 watt (A 001 500 44 93 e A 211 500 06 93) e nel bagagliaio (disegno 1) la parte di rinforzo del lato sinistro (A 211 639 01 43) e la parte di rinforzo del lato destro (A211 639 04 43).

Per le parti di rinforzo, dipendentemente daH'assortimento, può rendersi necessaria l'applicazione delle coperture del bagagliaio A 211 690 94 25 e A 211 690 97 25.

Se i suddetti elementi non vengono in seguito montati, questo porta alla perdita di questa garanzia / equa gestione.

Si prega di informarsi, a questo riguardo, presso il Vostro concessionario Mercedes Benz

### **049-813 ISTRUZIONI DI MONTAGGIO**

1. Aprire l'imballaggio della struttura di traino e controllare il contenuto a fronte dell'elenco componenti. Se necessario, rimuovere il mastice di protezione intorno ai punti di fissaggio.
2. Togliere il tappeto interno, la ruota di scorta, i pannelli laterali in plastica e la piastra posteriore in plastica del vano bagagli.
3. Smontare il rivestimento laterale, a destra e a sinistra, nel vano bagagli e premerlo per staccarlo, fino a che i 2 bulloni sui lati destro e sinistro del vano bagagli non sono visibili.
4. Smontare il paraurti secondo le indicazioni:
  - togliere i 2 bulloni a sinistra e destra, sul lato del vano bagagli;
  - i 4 dadi del pannello posteriore
  - i 2 bulloni sul lato inferiore dell'auto, i bulloni nel parafrangente.
5. Per una tenuta ottimale applicare del mastice sui fori dei supporti "4" e "5", conforme mente al disegno 2.
6. Smontare il paraurti interno, compresi i supporti, svitando i 4 dadi grandi del pannello posteriore e i 2 dadi grandi vicino ai tubi di scarico, a destra ed a sinistra. Togliere i 2 cappucci in plastica, a sinistra e destra, nel vano bagagli.
7. Montare i supporti "4" e "5" in prossimità dei fori "a" e fissarli con i supporti "7" e "8" con l'ausilio dei bulloni M10x40 (10.9), comprese le rondelle, gli rondelle di carrozzeria, gli rondelle elastiche ed i dadi (cl.10). In prossimità dei fori "b" montare i bulloni M10x35 (10.9), comprese le rondelle, gli rondelle di carrozzeria, gli rondelle elastiche ed i dadi.
8. Montare la fascia "6" nel vano bagagli con l'ausilio dei bulloni M10x30(10.9), comprese gli rondelle elastiche.
9. Montare il gancio inferiore "1" in prossimità dei fori "c" con l'ausilio dei bulloni M10x30(10.9), comprese gli rondelle elastiche ed i dadi (cl.10).
10. Montare i supporti del paraurti "9" in prossimità dei fori "d" con l'ausilio dei bulloni M8x25 (8.8), gli rondelle elastiche ed i dadi.
11. Smontare l'interno paraurti in alluminio dai supporti esistenti. I supporti non saranno più utilizzati. Montare l'interno paraurti in alluminio utilizzando i bulloni ed i dadi esistenti sui supporti "9" ai fori "e".
12. Montare la portapresa secondo la disegno 3.
13. Regolare il gancio di traino in posizione centrale, poi stringere tutti i bulloni:

M10 (10.9)	68 Nm
M8 (8.8)	23 Nm
14. Rimontare il paraurti e tutti i componenti eliminati dal punto 2 al punto 4.

## **(N) OBSI Forskrift for Mercedes:**

ved montering av tilhengerfeste må det monteres en annen kjølevifte med større effekt (600 W i stedet for 400 W).

Når det kjøres med tilhenger skal det innbygges en ventilatormotor på 600 W (A 001 500 44 93 eller A 211 500 06 93) samt den venstre (A 211 639 01 43) og høyre (A 211 639 04 43) stiveren inn i bagasjerommet (detaljtegning 1).

På grunn av stiverne kan, avhengig av utrustningsgraden, anvendelse av bagasjerom-dekkene A 211 690 94 25 og A 211 690 97 25 være nødvendig.

Dersom de ovennevnte delene ikke monteres, blir garantien ugyldig.

Ved eventuelle spørsmål vedrørende det ovennevnte, vennligst ta kontakt med Deres Mercedes Benz forhandler

## **049-813 MONTERINGSVEILEDNING**

1. Fjern vedlagte deler og festemateriell fra til heng erfestet. Fjern eventuelt kitt som måtte befinne seg på festepunktene.
2. Fjern innerbekledningen, reservhjulet og sidepanelene i plast fra rommet for reservhjulet og bakplata i plast fra bagasjerommet.
3. Demonter sidebekledningen til venstre og til høyre i bagasjerommet og skyv denne vekk inntil de 2 skruene på venstre og høyre side kommer til syne.
4. Demonter støtfangeren på følgende måte:  
Ijern de 2 skruene fra venstre og høyre side av bagasjerommet de 4 mutrene fra bakpanelet de 2 skruene på undersiden av bilen skruene i skjermen Ta av støtfangeren.
5. For en optimal tetting kittes hullene i støttene "4" og "5" igjen som vist i detaljtegning 2.
6. Demonter den indre støtfangeren inklusiv støttene ved å fjerne de 4 store mutrene fra bakpanelet og de 2 store mutrene ved eksosrørene på venstre og høyre side.  
Fjern de 2 plasthettene på venstre og høyre side i bagasjerommet.
7. Monter støttene "4" og "5" ved hullene "a" og fest disse med støttene "7" og "8" ved hjelp av skruene M10 x 40 (10.9) inklusiv skiver, karosseriskiver, fjærskiver og mutre.  
Monter skruene M10 x 35 (10.9) ved hullene "b" inklusiv skiver, karosseriskiver, fjærskiver og mutre (cl.10).
8. Monter båndet "6" i bagasjerommet ved hjelp av skruene M10 x 30(10.9) inklusiv fjærskiver.
9. Monter underdelen av tilhengerfestet "1" ved hullene "c" ved hjelp av skruene M10x 30(10.9), inklusiv fjærskiver og mutre (el.10).
10. Monter støtfangerstøttene "9" ved hullene "d" ved hjelp av skruene M8 x 25 (8.8), fjærskiver og mutre
11. Demonter støtfangerinnlegget i aluminium fra de eksisterende brakettene. Brakettene trenger du ikke lenger.  
Monter støtfangerinnlegget i aluminium på brakettene „9" ved hullene „e" ved hjelp av de eksisterende boltene og mutterne.
12. Monter platen for stikkkontakten ifølge detaljtegning 3.
13. Sett tilhengerfestet i riktig stilling i midten og trekk alle boltene godt til:  
M10 (10.9) 68 Nm  
M8 (8.8) 23 Nm
14. Monter tilbake støtfangeren og alle deler som ble fjernet under punktene 2 t. o. m. 4.

## **(S) Obs: Mercedes-föreskrift:**

Vid montering av dragkroken måste en annan, kraftigare kylarfläkt monteras med en effekt på 600W i stället för 400W.

För släpfuntionen, montera in en fläktmotor av 600 watt (A 001 500 44 93 respektive A 211 500 06 93), sedan montera in förstärkningen på vänstra sidan (A 211 639 01 43) och förstärkningen på högra sidan (A 211 639 04 43), i bagagehyllan (detail 1.)

På grund av förstärkningarna, beroende av utrustningsgraden, det kan vara nödvändigt att använda beklädningsarna av bagagehyllan A 211 690 94 25 och A 211 690 97 25.

Om dom ovanstående elementerna inte blir monterat in därefter, medför det att garantin upphör / det skälige handhavandet.

Informera dig hos Mercedes-Benz handelsmannen i samband med detta

## **049-813 MONTERINGSINSTRUKTION**

1. Packa upp monteringssetten och kontrollera innehållet mot detaljbeskrivning. Om det behövs tag bort underredsmassa runt monteringspunkterna i bagageutrymmet och under bilen  
behövs tag bort underredsmassa runt monteringspunkterna i bagageutrymmet och under bilen.
2. Avlägsna golvmattan, reservhjulet, reservhulets sidopaneler av plast och bagage utrymmets bakre plastpanel.
3. Demontera sidobeklädnaden till höger och vänster i bagageutrymmet vik undan den tills du ser de 2 skruvarna till höger och vänster i bagageutrymmets sidor.
4. Demontera stötfångaren så här  
Avlägsna kruvarna till höger och vänster i bagageutrymmets sidor  
de 4 muttrarna från bakpanelen  
de 2 skruvarna under bilens botten skruvarna i stänkskärmen  
Avlägsna stötfångaren.
5. Kitta hålen i stöden "4" och "5" enligt detalj 2 för optimal tätning.
6. Demontera stötfångarens innanmäte inklusive stagen genom att avlägsna de 4 stora muttrarna från bakpanelen och de 2 stora muttrarna till höger och vänster vid avgas rören.  
Avlägsna de 2 plastpropparna till höger och vänster i bagageutrymmet.
7. Montera stagen "4" och "5" i hålen "a" och fäst dem med stagen "7" och "8" med bultarna M10x40 (10.9), inklusive låsbrickor, planbrickor, fjäderbrickor och muttrar(cl.10).  
Montera bultarna M10x35 (10.9) inklusive låsbrickor, planbrickor, fjäderbrickor och muttrar i hålen "b".
8. Montera skenan "6" i bagage utrymmet med bultarna M10x30(10.9) inklusive fjäderbrickorna.
9. Montera underkroken "1" vid hålen "c" med bultarna M10x30 (10.9) inklusive fjäder brickor och muttrar (cl.10).
10. Montera stötfång a retagen "9" vid hålen "d" med bultarna M8x25 (8.8), fjäderbrickor och mutt rar(d.8).
11. Montera av aluminiuminlägget av stötfångaren, från dom förhandenvarande vinkeljärnen.  
Vinkeljärnen kommer ej att användas mer.  
Montera aluminiuminlägget av stötfångaren, på vinkeljärnen „9", vid borrhålen „e", med hjälp av dom förhandenvarande skruvarna och skruvmuttrarna.
12. Montera kontaktplattan enligt detalj 3.
13. Placera dragkroken i mellersta position, sedan skruva fast samtliga skruvarna:  
M10 (10.9) 68 Nm  
M8 (8.8) 23 Nm
14. Sätt tillbaka stötfångaren och alla delar som avlägsnades under punkt 2 tom 4.



### **(CZ)Pozor! f předpis vvrobce vozů Mercedes):**

Při montáži závěsného zařízení se musí chladič ventilátor o výkonu 400 W nahradit silnějším ventilátorem o výkonu 600 W.

Před uvedením do provozu tažného módu namontujte pohon ventilátoru o výkonu 600 W (A 001 500 44 93 a A 211 500 06 93), nadále do zavazadlového prostoru ("Detail 1") rozpěrku na levou stranu (A 211 639 01 43) a rozpěrku na pravou stranu (A 211 639 04 43).

Kvůli rozpěrkám, podle rozsahu vybavení, je možné, že bude třeba použít kryty do zavazadlového prostoru s označením A 211 690 94 25 a A 211 690 97 25.

Pokud se uvedené součástky nenamontují, dochází ke ztrátě záruky anebo vybavení požadavku podle zásad slušnosti.

V této otázce se informujte u Vašeho značkového prodejce Mercedes Benz.

### **049-813 NÁVOD K MONTÁŽI:**

- Podle přiloženého seznamu zkontrolovat jednotlivé součásti tažného zařízení. Pokud je to nezbytné, odstranit ze styčných bodů v zavazadlovém prostoru ochranný prostředek.
- Ze zavazadlového prostoru vyjmete kobereček, rezervní kolo, umělohmotné boční panely rezervního kola a umělohmotný zadní panel zavazadlového prostoru.
- Odmontujte čalounění na levé i pravé straně zavazadlového prostoru a vytačte je tak, aby se na bocích zavazadlového prostoru ukázaly dva šrouby.
- Demontáž nárazníku:
  - vyšroubujte dva šrouby na levé a pravé straně zavazadlového prostoru
  - vyšroubujte čtyři matice zadního čela
  - vyšroubujte dva šrouby na spodní části vozu a šrouby v blatnících
- K optimálnímu utěsnění zatmelte otvory držáků "4" a "5" (viz náčrt "Detail 2").
- Odmontujte vnitřní část nárazníku včetně držáků tím, že vyšroubujete čtyři velké matice ze zadního čela a dvě velké matice u výfuků (vlevo i vpravo).  
Odstraňte obě umělohmotné krytky v zavazadlovém prostoru (vlevo i vpravo).
- Kčelu pomocí šroubů M 10x40 (10.9) (se závěsnými, karosářskými a pružnými podložkami a maticemi) v otvorech "A" připevněte držáky "4" a "5" spolu s držáky "7" a "8". Pak zašroubujte do otvorů "b" v držácích šrouby M10x35 (10.9) (s závěsnými, karosářskými a pružnými podložkami a maticemi (cl.10)).
- V zavazadlovém prostoru pomocí šroubů M10x30(10.9) (s pružnými podložkami) upevněte pásek "6".
- Pomocí šroubů M10x30 (10.9) (s pružnými podložkami a maticemi cl.10) k otvorům "c" upevněte příčník "1".
- Pomocí šroubů M8x25 (8.8) (s pružnými podložkami a maticemi (cl.8) ) k otvorům "d" upevněte držáky nárazníku "9".
- Odmontujte hliníkovou vložku nárazníku z existujících podpěr. Tyto podpěry už v budoucnu nebudete potřebovat. Namontujte hliníkovou vložku nárazníku na podpěry „9“ k otvorům „e“ pomocí existujících Šroubů a matic.
- Podle náčrtů 3 připevněte držák zásuvky.
- Tažné zařízení nastavte do středové polohy a fixně dotáhněte všechny šrouby:

M10 (10.9)	68 Nm
M8 (8.8)	23 Nm
- Nárazník a všechny součásti vymontované podle bodů 2,3-4 vraťte na místo a upevněte.

### **(PL)Uwaga : Ipstrukcja dotyczaca Mercedesa**

Przy montażu haka holowniczego wymagany jest montaż wentylatora chłodnicy z większą mocą 600W zamiast 400W.

Do trybu holowania należy zamontować silnik doładowany o mocy 600 W oraz w bagażniku wzmocnienie lewostronne i wzmocnienie prawostronne.

Z powodu wzmocnień, w zależności od wyposażenia, mogą być potrzebne obudowy bagażnika A 211 690 94 25 i A 211 690 97 25.

Brak uzupełnienia wymienionych części powoduje utratę uprawnień wynikających z gwarancji. Dalsze informacje uzyskać można w przedstawicielstwie Mercedes Benz

### **049-813 INSTRUKCJA MONTAŻU**

- Należy rozpakować statyw holowniczy i sprawdzić jego zawartość, porównując ze spisem części. W razie potrzeby należy usunąć osłonę podwozia w okolicy punktów umocowania osłony bagażnika/podwozia.
- Należy usunąć okładzinę podłogową, koło zapasowe, plastikowe osłony boczne koła zapasowego oraz plastikową ściankę tylną bagażnika.
- Należy zdemontować plastikową powłokę boczną z lewej i prawej strony bagażnika i odsunąć ją na tyle, aby 2 śruby z lewej i prawej strony bagażnika stały się widoczne.
- Należy zdemontować zderzak w sposób opisany poniżej:  
Należy usunąć 2 śruby z lewej i prawej strony bagażnika  
4 nakrętki z tylnej ścianki 2 śruby ze  
spodu samochodu śruby znajdujące się  
na błotniku. Należy usunąć zderzak.
- W celu osiągnięcia lepszej izolacyjności należy uszczelnić otwory znajdujące się na wsporniku „4” i „5” zgodnie z rysunkiem nr 2.
- Należy wymontować wkładkę zderzaka, jak również wsporniki usuwając 4 nakrętki z tylnej ścianki i 2 duże nakrętki znajdujące się przy lewej i prawej rurze wydechowej.  
Należy usunąć 2 gumowe nakryvky z lewej i prawej strony bagażnika.
- Należy zamontować wspornik „4” i „5” do otworów „a” i zamocować za pomocą wsporników „7” i „8” korzystając ze śrub M10x40 (10.9), płaskich podkładek, podkładek stosowanych do drewna, podkładek sprężystych i nakrętek.  
Należy zamontować śruby M10x35 (10.9) do otworów „b” korzystając z płaskich podkładek, podkładek stosowanych do drewna, podkładek sprężystych i nakrętek(cl.10).
- Należy zamontować podłużną wąską podkładkę „6” w bagażniku za pomocą śrub M10x30(10.9) i podkładek sprężystych.
- Należy zamontować dźwęż poprzeczny „1” do otworów „c” za pomocą śrub M10x30(10.9), podkładek sprężystych i nakrętek (cl.10).
- Należy zamontować wsporniki „9” do otworów „d” za pomocą śrub M8x25 (8.8), podkładek sprężystych i nakrętek(cl.8).
- Należy zdemontować aluminiową wkładkę zderzaka ze wsporników. Wsporniki nie będą już potrzebne  
Aluminiową wkładkę zderzaka należy zamontować na wsporniki nr „9” do otworów „e” za pomocą zdemontowanych wcześniej śrub i nakrętek.
- Należy zamontować płytę z gniazdem wtykowym zgodnie z rysunkiem nr 3.
- hak holowniczy należy ustawić w pozycji środkowej i dokręcić wszystkie śruby

M10 (10.9)	68 Nm
M8 (8.8)	23 Nm
- Należy zamontować z powrotem zderzak oraz wszystkie części usunięte w punkcie 2, 3 i 4

LH/RH

1.

A 211 639 0143

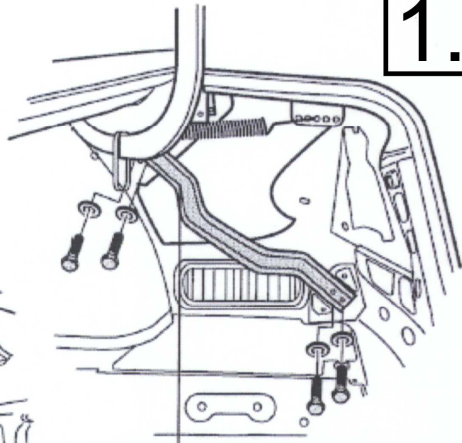
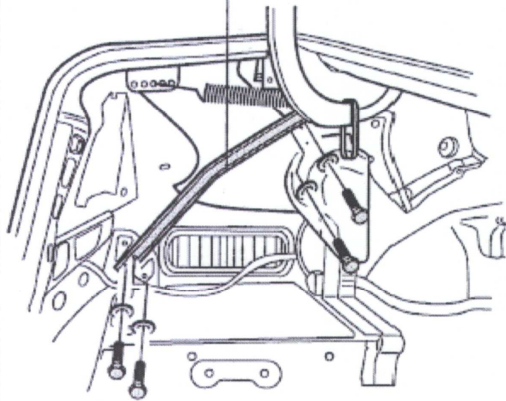

A 211 639 0443



2.

